



YANMAR

MINI EKSKAVATÖR

SV18



Motor

3TNV70-VBA2

Net Güç

12,9 HP

Çalışma ağırlığı (Knopi / Kabin)

1835 / 1975 kg

Kazma kuvveti (kepçe)

15,2 kN



KOMPAKTLIK

SV18, tüm gereksinimlerinizi karşılayacak şekilde tasarlanmıştır ve bu sayede en karmaşık işleri yapabilirsiniz. Kompakt ve hafif, römorkta kolayca taşınabilir. Dengesi ve gücü, iş yerinizin zorluğundan bağımsız olarak verimli şekilde çalışmasını sağlar. SV18, şehir yenileme, toprak düzeltme veya çevre düzenlemesi gibi çeşitli uygulamalar için tasarlanmıştır.



Minimum ön dönüş yarıçapı:
1540 mm
Döner vinç koluyla:
1340 mm

Arka dönüş yarıçapı:
980 mm

Arka çıkıntı: 490 mm

Genel makine genişliği:
980 / 1320 mm

(geri çekilmiş alt takım/genişletilmiş alt takım)

KOMPAKTLIK VE ÇOK YÖNLÜLÜK

Ultra kısa dönüş yarıçapına sahip Yanmar SV18 mini ekskavatör, kolay erişim sağlar ve en sıkışık noktalarda çalışır. Mükemmel bir dengeyle tüm koşullarda güvenle çalışmanıza imkan veren güç ve sıra dışı bir verimlilik sağlar.

KOLAY TAŞIMA İÇİN KOMPAKT BOYUT

Yalnızca 1760 kg* taşıma ağırlığı ve çok kompakt alt takım SV18'nin römork üzerinde aksesuarlarıyla birlikte taşınmasını sağlar.

4 sabitleme noktası makinenin taşıma esnasında sabitlenmesini kolaylaştırır.

* Kanopi sürümü





YÜKSEK PERFORMANS

Benzersiz deneyim ve uzmanlığımıza dayanan Yanmar teknolojisi çevreye saygı duyarken mükemmel performans sunar. SV18 kazı güçlerinin optimum kombinasyonu ve çalışma döngüler sıra dışı verimlilik sağlar.

Akış Paylaşımli kapalı merkez hidrolik sistem

SV18 hidrolik devresi, akış oranlarının orantısal dağılımıyla karakterize edilir. Değişken akış pompası ve yük algılayan kapalı merkezi devre hareketlerin hassasiyetini, esnekliğini, gücünü ve mükemmel eş zamanlılığı sağlar. Bu sistem, operatörün akış hızı veya yükten bağımsız olarak tüm hareketlerin mükemmel bir performansla gerçekleştirilmesine imkan verir. Kumanda kollarını kullanmak çok kolaydır ve operatörün makinenin çalışma kontrolünü kolaylaştırır.

Yardımcı hidrolikler standart olarak gelir

Orantısal kontrol yardımcı hattı, çekiç ve delgi gibi birçok aksesuarın kullanılmasını sağlar. Yağ akış hızı her aygıtın kullanımına adapte olur. Operatör böylece mükemmel bir aksesuar ustalığına sahip olur.

Çevreye saygılı güçlü bir motor

YANMAR TNV motor, yüksek güç ve daha temiz emisyonları bir araya getirmek üzere tasarlanmıştır. Karmaşık enjeksiyon sistemiyle, Avrupa Komisyonu (EC) emisyon standartlarını karşılar. Sessiz çalışması bu motoru insan ve çevre dostu yapar.



UZATILABİLİR ALT TAKIM MAKSİMUM ÇOK YÖNLÜLÜK İÇİN

SV18, boyut ve denge açısından mükemmel bir çok yönlülük isteyen kullanımlar için standart olarak uzatılabilir alt takım ile donatılmıştır. Sürücü, daha dengeli açık şasi yapılandırmasından çalışmaya, bir metre genişlikten daha az kapalı şasi yapılandırmasına geçiş yapabilir, daraltılmış şeritlerden veya kapılardan geçebilir.

Benzersiz tasarım ve kullanım kolaylığı

SV18'e bıçak ucunda mafsallı genişleticiler takılıdır. Geri çekilebilir, her zaman bıçak üzerinde takılı kalır. Böylece konum değiştirme hızlı olur ve herhangi bir alet gerektirmez. Yanmar uzatılabilir alt takımı kullanmak çok kolaydır: bir anahtar bıçak işlevini veya şasi büyütme seçer ve bıçak kolu seçilen işlevi hareket geçirir. Şasi kaydırma parçaları arasındaki açıklık, büyütme esnasında toprak birikmemesi için çok azaltılır.

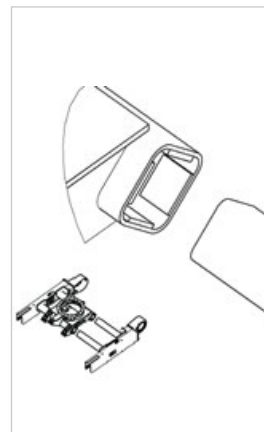
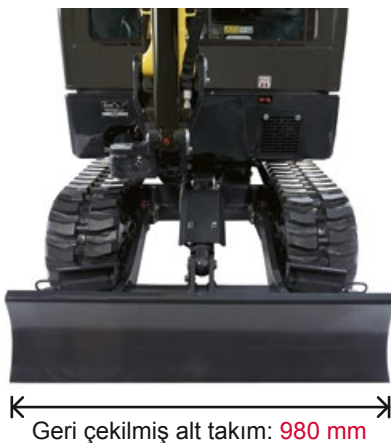



Operatör gereksinimlerini karşılamak üzere tasarlanmış SV18 kabini büyük ve keyiflidir. Çalışma ortamı ve ergonomiye dikkat edilmesi iş yerinde uzun günler süresince kendinizi rahat hissetmenizi sağlar. Bu geniş kabin, işinizi daha verimli hale getirmek için bir çok gelişmiş aygıtla donatılmıştır.



KULLANICI DOSTU

SV18 kabin iç kısmının mimarisi, özellikle uzun ve zorlu çalışma yerlerinde operatör sürüş konumunu iyileştirmek ve çalışmasını kolaylaştırmak üzere tasarlanmıştır. Bilek destekleri ayarlanabilir. Hidrolik kumanda kolları deęişkendir ve kullanımı kolaydır. İkinci vites kumanda düğmesi bıçak kolunda bulunur.

İdeal şekilde yerleştirilmiş kumanda kolları sıra dışı hareket hassasiyeti sunar. Kumanda ve ergonomiyi en iyi duruma getirmek için tüm çalıştırma kumandaları makinenin sağ konsolunda bulunur.



MUTLAK KONFOR SAĞLANMIŞTIR

Büyük rahat kabin

SV18 kabin iç kısmı maksimum hareket serbestliği için çok geniştir. Büyük diz mesafesi operatörün uzun saatler rahat şekilde çalışmasını sağlar. Ayrıca çok büyük olan giriş kolay kabin erişimi ve çıkışı sağlar.

Standart SV18 koltuğunda birden fazla ayara sahip rahat bir süspansiyon vardır ve operatörün stres ve yorgunluğunu azaltmak için bir baş dayanağı ile donatılmıştır.

Mükemmel hava sirkülasyonu

SV18, zorlu hava koşullarında keyifli bir sıcaklıkta çalışabilen bir ısıtıcıya sahiptir. Havalandırmalar kabin içinde dengeli bir sıcaklık sağlayacak şekilde yerleştirilmiştir ve mükemmel bir cam buğu giderme sağlar.



- 01 Çakmak ve küllük.
- 02 Bir şişe tutucu.
- 03 Bir otomatik tavan lambası.
- 04 Isıtıcı havalandırmaları.

Standart ekipman ayrıca şunları içerir: birkaç korkuluk, sayısız saklama alanı, 2 x 12 V harici soket, bir kat raf...



GÜVENLİK

Emniyetli ve güvenli bir çevre için bir daha verimli olduğundan operatör ve makinenin etrafında çalışan kişilerin güvenliği önceliklerimizden biridir. SV18, tamamen güvenli şekilde çalışmanızı sağlayan birçok kolaylığa sahiptir.



VERİMLİ VE GÜVENLİ ÇALIŞMA İÇİN OPTIMUM GÖRÜŞ ALANI

SV18, 3 adet arka ve yan dikiz aynasıyla donatılmıştır. Operatör, koltuğundan hareket etmeden makinenin etrafındaki alanın yanı sıra çalışma alanını da kontrol edebilir.

Karanlıkta verimli ve doğru şekilde çalışmak için SV18 darbelerden korunduğu vinç kolu alt kısmına yerleştirilmiş standart LED ışığı ile gelir. LED teknolojisi, enerji tüketimini azaltıp akü ömrünü artırırken güçlü bir ışık sağlar. Kabine bir işaret lambası ve 3 ilave LED lambası isteğe bağlı olarak eklenebilir.

Çalışma alanına erişmek için emniyet kolu.

Kanopi ve kabin ISO standartlarına uygundur

Kabin için ROPS yapısının kullanılması devrilmede operatörün güvenliğini sağlar. Kanopi ve kabin ayrıca FOPS1 (düşen nesnelere karşı koruma sağlayan yapılarla ilgili) ve TOPS standartlarına uygundur.

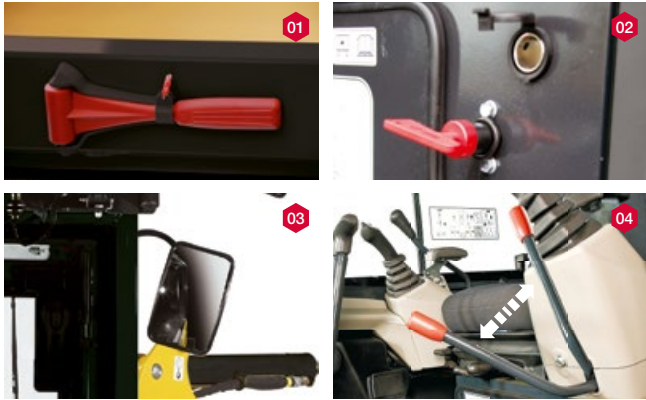

- 01 Tahliye çekici.
- 02 Akü yalıtıcı.
- 03 3 arka ve yan dikiz aynası.
- 04 Çalışma alanına erişmek için emniyet kolu.

DİJİTAL ARABİRİM: MAKİNEİN DAHA İYİ KONTROLÜ VE DAHA FAZLA VERİMLİLİK İÇİN

SV18, operatörü makinenin durumuyla ilgili gerçek zamanlı bilgi veren bir dijital arabirimle donatılmıştır. Sağ taraftaki konsola mükemmel şekilde entegre edilmiş 3,3» ekran parlak gün ışığında ve gece mükemmel bir görüş sağlar. Bu arabirim, çalışma süresini, günlük bakım çalışmalarını ve programa müdahaleleri yönetmenizi sağlar. Motor yağı ve soğutma sıvısı sıcaklıkları veya yakıt seviyesi gibi makinenin çalışmasıyla ilgili faydalı bilgiler verir ve önemli olayları kaydeder. Ayrıca makine arızası (yetersiz akü şarjı, anormal yağ basıncı...) durumunda da operatörü uyarır.





BAKIM VE GÜVENİLİRLİK

SV18, Yanmar makinelerinin kalitesi ve sağlamlığına dair itibarını mükemmel şekilde karşılar. Bileşenlere mükemmel erişilebilirlik ile bakım ve temizleme işlemlerinin hızı mükemmel yerinde kullanılabilirlik seviyesi sağlar. Makinesinin performansı güvence altına alınan operatörlerin rahat şekilde çalışabilir.

UZUN ÖMÜRLÜ OLACAK ŞEKİLDE TASARLANDI

Dayanıklı çelik kapakların yanı sıra şasinin yapısı kusursuz direnç sağlar. Büyük karşı ağırlık olası darbeler ve duvarlara sürtmeye karşı koruma sağlar. Hortumlar aşınmaya dayanıklı manşonlarla korunur. Vinç kolunun üstünde ve makinenin sağ tarafında yönlendirmeleri özellikle burulma riskini önleyecek ve makine arıza süresini sınırlandıracak şekildedir. Bıçak ve vinç kolu silindirlere bağlantıları tamamen çelik plakalarla korunur. Silindirlere isteğe bağlı olarak yaylı çelik koruma plakalarıyla güçlendirilir. Çelik parçaların katyonik işlemi boya korozyonuna karşı mükemmel direnç sağlar. Boyuna kırışlar formu toprak birikmesini önler ve iç palet aşınmasını azaltır.



KOLAY BAKIM

Servis noktalarına erişilebilirlik, bakım süresi ve maliyetini azaltmak için basitleştirilmiştir. Arka ve yan kapaklar, koltuğun altındaki panel ve çıkarılabilir taban aküye, alternatöre, yardımcı devre seçici valfe ve elektrik bileşenlerine doğrudan erişim sağlar. Esnek bıçak silindiri, delinme durumunda hızlı değiştirme için iki parçadan yapılmıştır.

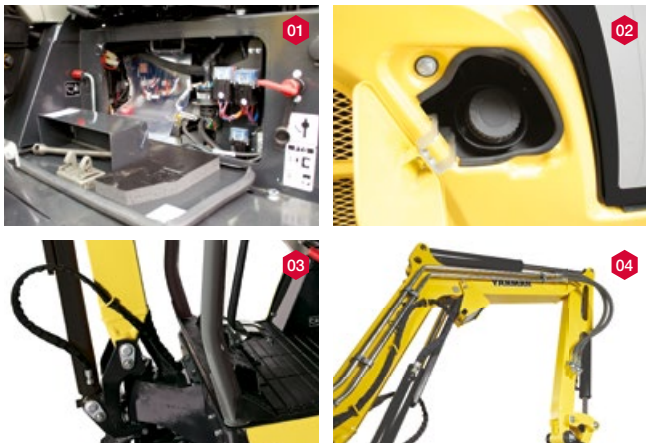

- 01 Koltuğun altındaki elektrik bileşenleri ve aküye erişim.
- 02 Yakıt doldurma ağzı etrafında kauçuk koruma.
- 03 Aşınmaya dayanıklı manşonlarla korunan hortumlar.
- 04 Düzenli boru ve hortum geçişi.

YANMAR

YANMAR SERVİSLERİ



Distribütörlerimiz gerek duyduğunuz tüm çözümleri size sağlar: tam servis sözleşmeleri, yedek parçalar ve bakım dahil olmak üzere durumunuza uygun öneriler.

> FİNANSMANI

Y-Finance* çözümleri, en rekabetçi faiz oranlarını sağlar ve gereksinimlerinize en uygun finansman planı belirlemenize yardımcı olur..

* Teklifler ülkeye göre değişir.

> GARANTİ

Avrupa'daki yetkili ağıımızda satılan tüm yeni Yanma ekskavatörleri aktarma organları için 12 aylık (veya 1000 saat) uzatmayla üretici garantisiyle 12 ay (veya 1000 saat hangisi önce gelirse) korunur. Uzun süreli kapsama için çeşitli çözümler sunan "Garantie PLUS" uzatılmış garanti sözleşmeleri teklif ederek daha da ileri gidiyoruz.

> PARÇALAR

Orijinal Yanmar parçaları, optimum kalite ve güvenlik sağlamak üzere tasarlanmış, test edilmiş ve üretilmiştir. Sistematik olarak orijinal yedek parçaları kullanarak makinenizin performansını koruduğunuzdan emin olabilir ve yetersiz parçalar nedeniyle gelecekteki maliyetli onarımlardan sakınabilirsiniz. Makinenizin mükemmel durumda korunduğundan emin olursunuz ve yüksek bir yeniden satış değeri sağlarsınız.

Orijinal Yanmar parçaları 24 saat içinde teslim edilebilir.

> BAKIM

Yakınlık, hız, kalite ve güvenilirlik Yanmar bayilerinin sürekli kaygılarıdır. Huzurunuzu ve memnuniyetinizi sağlamakta kararlıyız. Yetkili Yanmar onarım yerleri ağı tüm Avrupa ülkelerinde bulunmaktadır. Makinenize bakım yaptırmak için her zaman yakınıınızda eğitilmiş ve kalifiye mekaniker bulabilirsiniz. Yetkili tamirciler sözleşmeler ve rutin bakım hizmetleri sağlar, acil durum onarımları yapar ve size gereksinimlerinize uygun önerilerde bulunurlar.



> STANDART EKİPMAN

Motor

- 3TNV70-VBVA2 Yanmar dizel
- EC standartlarını karşılar
- Endirekt enjeksiyon
- Su ayırıcı

+

Hidrolik devre

- LUDV Hidrolik devresi: akış paylaşımı
- 1 adet orantısız kontrollü yardımcı devre
- 2. hız
- Hidrolik yağ göstergesi

+

Kabin

- LCD Arabirim
- Viskoelastik kauçuk bloklar üzerine monteli kabin
- Baş dayamalı süspansiyon üzerinde kumaş kaplı, ayarlanabilir ve arkaya yatabilir koltuk
- Ayarlanabilir bilek desteği
- Ayak dayanakları
- Geniş hareket pedalları
- 2 parçalı ön cam (katlanır üst kısım)
- Çift sürgülü sağ yan cam
- Şeffaf üst ön kısım

- Silecekler
- Ön cam yıkayıcı
- Otomatik tavan lambası
- 2 x 12 V priz
- Saklama kutuları
- Kilitlenebilir belge saklama yeri
- Bardak tutucu

+

Alt takım

- Uzatılabilir alt takım
- 4 tespit noktası (alt takımında 2, bıçakta 2)
- İki parçalı bıçak silindiri besleme hortumu

+

Güvenlik

- Korkuluklar
- Güvenlik kolu
- Emniyet kemeri
- Tahliye çekici
- 3 ayna
- Korna

+

Aydınlatma

- 1 adet vinç koluna entegre LED ışık

Çeşitli

- Yakıt göstergesi
- Bıçak ve vinç kolu silindirleri koruması
- Aşınmaya dayanıklı ve fırlamaya dayanıklı manşonlarla korunan hortumlar
- Çelik parçaların katyonik işlenmesi
- Kilitleme Kapakları
- Alet çantası
- Gres pompası

İSTEĞE BAĞLI EKİPMAN

| Özel boya | Biyo yağ | Kaldırma için emniyet valfleri + aşırı yük uyarı aygıtı | Hızlı bağlantılar | Hırsızlık önleme sistemi (Anahtar/Klavye) | GPS izleyici | Merkezi gresleme | Skai kumaş koltuk | Geliştirilmiş silindir koruması | Seyahat alarmı | 2 adet makinenin önünde LED far | 1 adet LED ışık + makinenin arkasında işaret lambası | USB fişli ve SD kart okuyuculu radyo | Geniş hareket pedalları

AKSESUARLAR

Yanmar size ihtiyaçlarınıza uyan ve ülkenizde yürürlükteki güvenlik standartlarını karşılayan aksesuarlar sağlar: mekanik hızlı bağlantı, hidrolik hızlı bağlantı, hendek kepçesi, döner kepçe, kazıcı kepçe, hidrolik çekiç...



BOYUTLAR

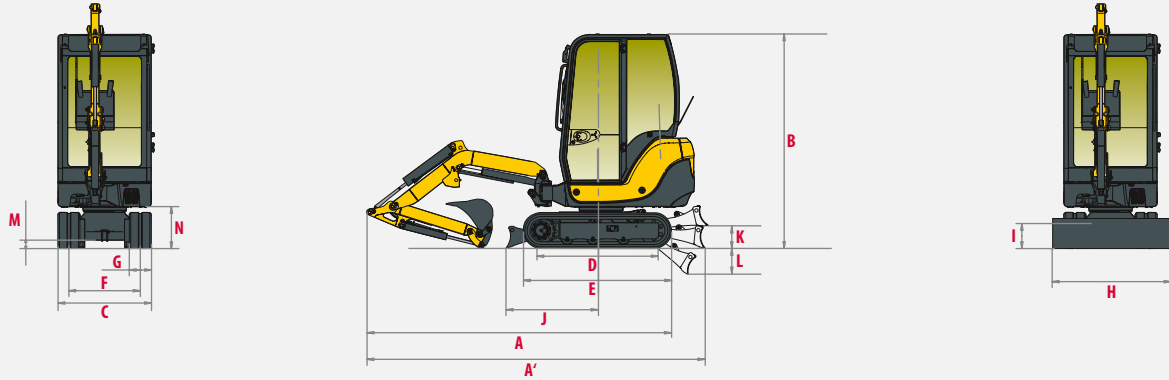

A » Genel uzunluk	3660 mm	H » Genel bıçak genişliği	980 - 1320 ² mm
A' » Arkada bıçakla genel uzunluk	3775 mm	I » Genel bıçak yüksekliği	230 mm
B » Genel yükseklik	2240 - 2280 ¹ mm	J » Bıçak mesafesi	1095 mm
C » Genel genişlik	980 - 1320 ² mm	K » Zemin üzerinde maks. bıçak yüksekliği	240 mm
D » Zeminde palet uzunluğu	1180 mm	L » Maks. bıçak indirme derinliği	300 mm
E » Alt takım uzunluğu	1560 mm	M » Minimum zemin açıklığı	160 mm
F » Şerit	750 - 1090 ² mm	N » Alt takım altındaki zemin açıklığı	410 mm
G » Palet genişliği	230 mm		

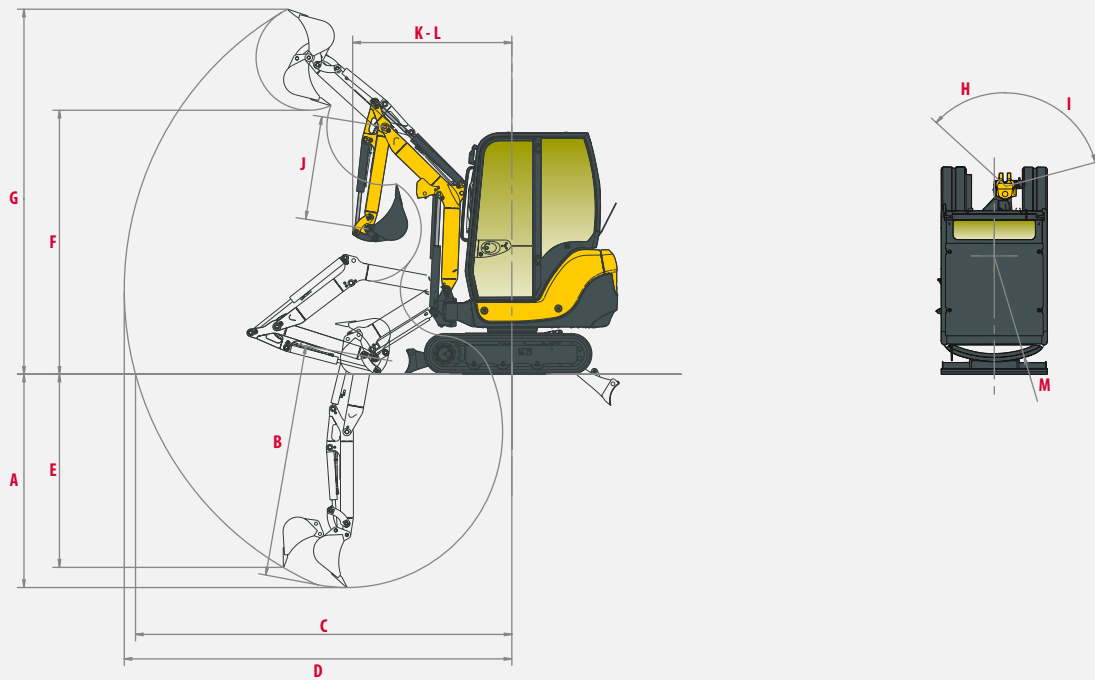

A » Maks. kazma derinliği - Bıçak kaldırılmış	2420 mm	H » Vinç kolu döndürme tabanı sola	40°
B » Maks. kazma derinliği - Bıçak indirilmiş	2580 mm	I » Vinç kolu döndürme tabanı sağa	80°
C » Zeminde maks. erişimi	3950 mm	J » Kol uzunluğu	1160 mm
D » Maks. kazma erişimi	4040 mm	K » Minimum ön dönüş yarıçapı	1540 mm
E » Maks. dikey duvar	2140 mm	L » Döner vinç koluyla ön dönüş yarıçapı	1340 mm
F » Maks. boşaltma yüksekliği	2740 mm	M » Arka dönüş yarıçapı	980 mm
G » Maks. kesme yüksekliği	3760 mm		

¹ Kanopi - Kabin / ² Geri çekilmiş alt takım - Uzatılmış alt takım.

Teknik değişiklikler yapılabilir. Özel Yanmar kepçesiyle mm cinsinden boyutlar.



KALDIRMA KUVVETİ

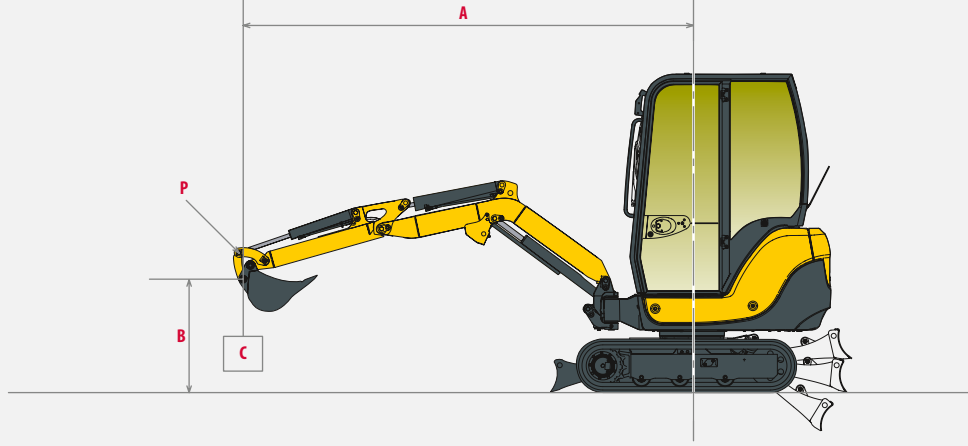

Devrilme yükü, önde derecelendirme



Devrilme yükü 90° yan derecelendirme

Kabin, standart kol														
Bıçak zeminde							Bıçak zemin üzerinde							
A	Max.	3,5 m	3 m	2,5 m	2 m	1,5 m	Max.	3,5 m	3 m	2,5 m	2 m	1,5 m		
B														
2,5 m	*280	*275	-	-	*265	*265	-	-	-	-	-	-	-	
2 m	*285	*285	-	-	*265	*265	*255	*245	-	-	-	-	-	
1,5 m	*290	*290	-	-	*290	*290	*310	*305	*360	*335	-	-	-	
1 m	*295	*295	-	-	*325	*320	*375	*365	*500	*475	-	-	-	
0,5 m	*300	*305	-	-	*350	*350	*440	*430	*610	*600	-	-	-	
0 m	*325	*325	-	-	*370	*370	*475	*465	*650	*645	*855	*800	*310	*310
-0,5 m	*325	*325	-	-	*375	*375	*470	*490	*680	*680	*920	*930	*325	*315
-1 m	*335	*330	-	-	-	-	*450	*450	*585	*585	*825	*850	*340	*330
-1,5 m	*335	*340	-	-	-	-	-	-	*475	*495	*665	*640	*335	*345
Kanopi, standart kol														
Bıçak zeminde							Bıçak zemin üzerinde							
A	Max.	3,5 m	3 m	2,5 m	2 m	1,5 m	Max.	3,5 m	3 m	2,5 m	2 m	1,5 m		
B														
3 m	*275	*280	-	-	-	-	-	-	-	-	-	-	-	
2,5 m	*275	*275	-	-	*265	*265	-	-	-	-	-	-	-	
2 m	*285	*285	-	-	*265	*265	*255	*245	-	-	-	-	-	
1,5 m	*290	*290	-	-	*290	*290	*310	*305	*360	*335	-	-	-	
1 m	*295	*295	-	-	*325	*320	*375	*365	*500	*475	-	-	-	
0,5 m	*300	*305	-	-	*350	*350	*440	*430	*610	*600	-	-	-	
0 m	270	*325	-	-	*370	*370	*475	*465	*560	*645	*855	*800	265	235
-0,5 m	*325	*325	-	-	325	*375	405	*490	550	*680	*920	*930	*325	255
-1 m	*335	*330	-	-	-	-	*450	*450	*625	*545	*825	*850	*340	280
-1,5 m	*335	*340	-	-	-	-	-	-	*475	*495	*665	*650	*335	*345

Bu tablolarda bulunan veriler 10567 ISO standardına göre kaldırma kapasitesini göstermektedir. Bunlar, kepçe ağırlığını içermez ve maksimum %75 statik devrilme yükü veya %87 hidrolik kaldırma gücüdür. * işaretli veriler hidrolik kaldırma gücü sınırlarıdır.



TEKNİK ÖZELLİKLER



AĞIRLIK +/-% 2 (CE STANDARTLARI)

	Kanopi		Kabin	
Çalışma ağırlığı (kauçuk paletler)	1835 kg	0,3 kg/cm ²	1975 kg	0,33 kg/cm ²
Taşıma ağırlığı (kauçuk paletler)	1760 kg	0,29 kg/cm ²	1900 kg	0,32 kg/cm ²



MOTOR

Tür	3TNV70-VBA2
Yakıt	Dizel
Net Güç	9,5 kW / 12,9 HP / 2100 tr/dak
Brüt Güç	9,9 kW / 13,5 HP / 2100 tr/dak
Hacim	854 cm ³
Maksimum tork	51,4 N.m. / 1500 tr/dak
Soğutma	Sıvı
Marş motoru	1,4 kW
Akü	12 V – 45 Ah
Alternatör	12 V – 40 A



HİDROLİK SİSTEM

Maksimum basınç	200 bar
1 adet değişken akışlı çift piston pompası	48,3 l/dak

PTO	2100 devir/dakika'da teorik veri	
	Basınç	Yağ akışı
	0 ~ 196 bar	45 ~ 20 l/dak
	0 ~ 196 bar	45 ~ 20 l/dak



Basınç artığında yağ akışı azalır.



PERFORMANS

Seyahat hızı	2,2 / 4,1 km/s
Dönüş hızı	10 devir/dakika
Kazma kuvveti (kol)	7,4 kN (755 kgf)
Kazma kuvveti (kepçe)	15,2 kN (1550 kgf)
Çekiş kuvveti	17 kN
Eğim kabiliyeti	30°
Gürültü seviyesi (2000/14/CE ve 2005/88/CE)	91 dB(A)
Kabindeki gürültü seviyesi	79 dB(A)



ALT TAKIM

Üst makara sayısı	3
Palet germe sistemi	Gres pompasıyla



KAPASİTELER

Yakıt deposu	24,5 l
Soğutma sıvısı	3,2 l
Motor yağı	2,8 l
Hidrolik devre	28,5 l
Hidrolik deposu	20 l

BAKIM SIKLIĞI

Motor yağını ve filtresini değiştirin: **250 saat** | Yakıt filtresini değiştirin: **250 saat** | Hidrolik yağ filtresini değiştirin: **500 saat** | Hidrolik yağ filtresini değiştirin: **1000 saat** | Soğutma sıvısını değiştirin: **1000 saat**



YANMAR



Fransa'da basılmıştır – Malzemeler ve teknik özellikler bilgi verilmeden üretici tarafından değiştirilebilir
Lütfen daha fazla bilgi için yerel Yanmar Equipment Europe bayinizle irtibata geçin.

Yanmar Construction Equipment Europe S.A.S.

25, rue de la Tambourine
52100 SAINT DIZIER – FRANCE
contact@yanmar.fr

www.yanmarconstruction.eu